



USER MANUAL

Руководство по эксплуатации

CORDLESS CHAIN SAW

ПИЛА ЦЕПНАЯ АККУМУЛЯТОРНАЯ

RCS 400-62

58620



ATTENTION
ВНИМАНИЕ

Read this manual before use and retain for future reference.

Прочитайте данное руководство перед эксплуатацией устройства и сохраните его для дальнейшего использования.

The date of manufacture is indicated on the tool.

Дата изготовления указана на изделии.

СОДЕРЖАНИЕ

ОПИСАНИЕ СИМВОЛОВ	3
НАЗНАЧЕНИЕ	4
КОМПЛЕКТАЦИЯ	4
ТРЕБОВАНИЯ БЕЗОПАСНОСТИ.....	4
МЕРЫ ПРЕДОСТОРОЖНОСТИ	6
ОБЩИЕ СВЕДЕНИЯ	6
УСТРОЙСТВО	7
ТЕХНИЧЕСКИЕ ХАРАКТЕРИСТИКИ.....	7
ПОДГОТОВКА К ЭКСПЛУАТАЦИИ	8
ЭКСПЛУАТАЦИЯ	10
ТЕХНИЧЕСКОЕ ОБСЛУЖИВАНИЕ	13
ВОЗМОЖНЫЕ НЕИСПРАВНОСТИ И СПОСОБЫ ИХ УСТРАНЕНИЯ.....	16
ХРАНЕНИЕ	18
ТРАНСПОРТИРОВКА	18
ГАРАНТИЙНЫЕ ОБЯЗАТЕЛЬСТВА.....	18
СРОК СЛУЖБЫ	18
УТИЛИЗАЦИЯ.....	18
ДАТА ИЗГОТОВЛЕНИЯ	18
ИМПОРТЕР	18

Уважаемый покупатель!

Данное изделие является технически сложным. Перед первым запуском внимательно изучите настоящее руководство по эксплуатации и строго соблюдайте все меры предосторожности! Их несоблюдение может привести к опасным для жизни травмам! Конструкция устройства постоянно совершенствуется, поэтому возможны некоторые изменения, не отраженные в настоящем руководстве и не ухудшающие эксплуатационные качества изделия.

Данное руководство пользователя содержит информацию по эксплуатации и техническому обслуживанию цепной аккумуляторной пилы (далее – пила, инструмент, устройство, изделие).

ОПИСАНИЕ СИМВОЛОВ

	ВНИМАНИЕ! Необходимо выполнять требования безопасности, предписанные в инструкции, а также все применимые правила по безопасной работе.
	Запрещается работа лицам без необходимой квалификации и лицам, которые не ознакомлены с требованиями, описанными в инструкции.
	Обязательно используйте индивидуальные средства защиты (наушники, защитные очки и каску).
	Наденьте защитные перчатки перед использованием устройства.
	Наденьте специальную защитную обувь перед использованием устройства.
	Держите руки, ноги, края одежды, украшения на безопасном расстоянии.
	Извлеките вилку из розетки, если устройство не используется или если вы заметили какие-то повреждения устройства или кабеля питания.
	Класс изоляции II (двойная изоляция). Заземление корпуса не требуется. Вилка не имеет заземляющего контакта.
	ВНИМАНИЕ! Возможен отскок пилы. Убедитесь в работоспособности тормоза цепи и избегайте касания материала верхушкой шины.
	Запрещается использовать устройство, удерживая его одной рукой.
	Используйте устройство, удерживая его двумя руками.
	Беречь от влаги!

 **ВНИМАНИЕ!**
Запрещается использовать устройство во время выпадения осадков (в том числе росы). Это может привести к поломке оборудования и поражению электрическим током.

НАЗНАЧЕНИЕ

Пила цепная аккумуляторная предназначена для распиловки древесины при проведении ремонта, строительства, благоустройства, а также для различных бытовых операций: распиливание веток в саду, отпиливание сучков и заготовка дров.

Машина относится к бытовому классу инструмента и должна эксплуатироваться в повторно-кратковременном режиме с наработкой до 20 часов в месяц.

Такой режим эксплуатации позволяет эффективно выполнять все задачи, возникающие в быту, и предохраняет инструмент от преждевременного выхода из строя.

Настоящее руководство содержит сведения и требования, необходимые и достаточные для надежной, эффективной и безопасной эксплуатации инструмента.

Пила предназначена для эксплуатации в следующих условиях:

- Температура окружающей среды от 1° до 35 °С.
- Относительная влажность воздуха до 80%.
- Режим работы повторно-кратковременный (через каждые 10-15 минут работы необходимо делать перерыв не менее 5 минут).
- Запыленность окружающей среды не более 10 мг/м³.



ВНИМАНИЕ!

Инструмент должен использоваться строго в соответствии с указанным назначением, применение устройства в других целях может привести к серьезной травме.

КОМПЛЕКТАЦИЯ

1. Пила цепная аккумуляторная в сборе	1 шт.
2. Шина	1 шт.
3. Защитный чехол для шины	1 шт.
4. Цепь	1 шт.
5. Аккумуляторная батарея Li-Ion 62 В, 4 А·ч	1 шт.
6. Зарядное устройство	1 шт.
7. Инструкция по эксплуатации с гарантийным талоном	1 шт.

ТРЕБОВАНИЯ БЕЗОПАСНОСТИ



ВНИМАНИЕ!

Прочитайте данное руководство перед эксплуатацией устройства и сохраните его для дальнейшего использования.

В целях безопасности лица моложе 16 лет, а также лица, не ознакомившиеся с данным руководством, не должны допускаться до работы с устройством.

Изделие не предназначено для использования лицами с ограниченными физическими или умственными способностями или при отсутствии у пользователя опыта и знаний, если он не находится под контролем и не проинструктирован об использовании прибора лицом, ответственным за безопасность. Запрещается эксплуатировать и обслуживать инструмент, находясь в состоянии алкогольного, наркотического опьянения или под воздействием сильнодействующих медицинских препаратов.

Пользователь, осуществляющий эксплуатацию и обслуживание устройства, должен иметь соответствующие знания и навыки.

Техническое обслуживание и ремонт изделия должны осуществляться в сервисном центре. Все работы по обслуживанию и ремонту необходимо проводить на отключенном оборудовании.

Запрещается демонтировать блокирующие и предохранительные устройства, а также элементы защиты. Используйте устройство только с входящей в комплект поставки аккумуляторной батареей.

Заряжать аккумуляторную батарею, входящую в комплект поставки, необходимо только тем зарядным устройством, которое поставляется с инструментом.

Необходимо использовать запасные узлы и детали только фирмы-изготовителя, это позволит обеспечить надежность и безопасность эксплуатации изделия. При использовании узлов и деталей других производителей изготовитель не несет ответственности за возникшие в результате этого последствия. Перед началом работы проверьте инструмент на предмет отсутствия повреждений. Запрещается эксплуатация поврежденного устройства.

Не используйте изделие, если есть опасность возгорания или взрыва, например, вблизи легковоспламеняющихся жидкостей, газов или пыли.

Некоторые элементы устройства могут нагреваться во время работы и остаются горячими после остановки некоторое время.

Используйте изделие в соответствии с обозначенными в руководстве целями и условиями окружающей среды.

Не изменяйте конструкцию устройства! Это может стать причиной выхода из строя оборудования и различных травм.

Не прикасайтесь к движущимся частям устройства! Запрещается эксплуатировать изделие без предусмотренных конструкцией защитных элементов. Вращающиеся части могут стать причиной возникновения серьезных травм. Держите руки, ноги, края одежды, украшения на безопасном расстоянии от вращающихся частей устройства.

Перед каждым запуском следует проверить на прочность посадки все болты и гайки. Неисправные детали следует отремонтировать в сервисном центре или заменить.

Используйте средства индивидуальной защиты. Работайте в защитных очках, защитной обуви, плотно облегающей одежде, защитных перчатках и наушниках.

Инструмент должен использоваться строго в соответствии с указанным назначением, применение устройства в других целях может привести к серьезной травме.

Перед работой очистите и насухо вытрите рукоятки.

Необходимо соблюдать не только общие требования по технике безопасности, приведенные в данном разделе, но и специальные указания, содержащиеся в других разделах.

Несоблюдение указаний по технике безопасности может создать опасность для окружающей среды, вывести из строя оборудование, а также повлечь за собой опасные последствия для здоровья и жизни человека.

Несоблюдение указаний по технике безопасности приведет к аннулированию гарантийных обязательств.

Особые требования безопасности при работе цепной пилой

Пила предназначена для непродолжительного использования, чрезмерно продолжительная непрерывная работа с инструментом может вызвать нарушения в кровообращении рук оператора из-за вибраций. Запрещено работать цепной пилой, держа ее одной рукой! Последствиями работы одной рукой могут стать серьезные травмы оператора, помощников и окружающих. Цепная пила предназначена для работы двумя руками.

Приступайте к работе только после того, как освободите рабочую зону от посторонних предметов.

Перед запуском устройства убедитесь в том, что цепь ни с чем не соприкасается.

При перемещении пилы двигатель должен быть выключен, а шина и цепь обращены назад. При переноске цепной пилы всегда надевайте чехол на шину.

Будьте особенно осторожны при обрезке кустов и саженьцев, поскольку их упругие ветки могут попасть в цепь, ударить вас или вывести из равновесия.

Когда срезаете ветку, которая подвергается внешней нагрузке, берегитесь удара после устранения нагрузки.

Перед распиливанием проверьте древесину на наличие посторонних предметов, например гвоздей. Обязательно извлеките их до начала распила.

Запрещено пилить выше уровня плеча, излишне наклоняться вперед и касаться пильной цепью земли.

При пилении досок и бревен необходимо использовать надежную подставку (козлы).

Не позволяйте другому человеку держать бревно во время распиловки и никогда не придерживайте бревно ногами.

Запрещено работать в условиях плохой освещенности и на крутых склонах.

Пилу следует вести таким образом, чтобы никакая часть тела не находилась в плоскости резания (рис. 1). Никогда не следует использовать пилу в качестве рубанка.

Будьте внимательны! При работе цепной пилой существует опасность отскока. Отскок возникает, если верхняя часть полотна пилы (особенно верхняя четверть) случайно касается дерева или других твердых предметов (рис. 2).



Рис. 1



Рис. 2

МЕРЫ ПРЕДОСТОРОЖНОСТИ

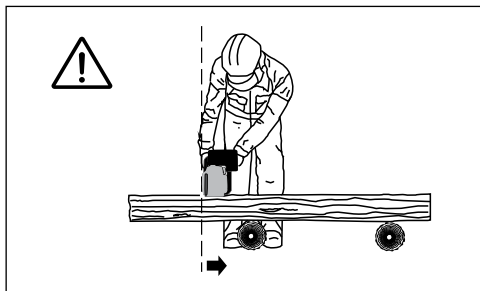
Во избежание получения травм следуйте правилам:

- Запрещено использовать изделие при наличии каких-либо повреждений.
- Не используйте инструмент вблизи других людей или животных.
- Не используйте устройство в потенциально взрывоопасной среде или при наличии открытого огня.
- Не используйте изделие во влажной или запыленной среде.
- Не допускайте к работе с инструментом людей, не получивших надлежащих инструкций.
- Не вскрывайте предохранительные и регулировочные устройства.
- При эксплуатации устройства пользуйтесь необходимыми средствами индивидуальной защиты.
- Не оставляйте включенное зарядное устройство и инструмент без присмотра.
- При возникновении нестандартных ситуаций немедленно отключите инструмент или зарядное устройство, отсоедините аккумуляторную батарею и обратитесь в сервисный центр.

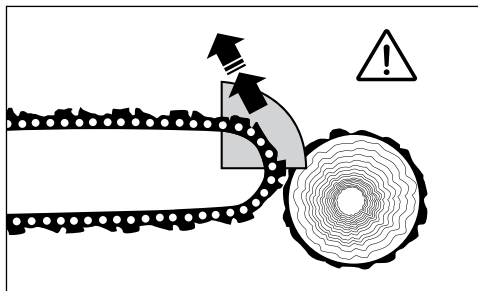
ОБЩИЕ СВЕДЕНИЯ

Конструкция пилы построена на базе бесщеточного двигателя. Двигатель работает от аккумуляторной батареи напряжением 62 В.

Рабочим органом пилы является пильный аппарат (пильная гарнитура), состоящий из бесконечной (замкнутой) пильной цепи, бегущей по направляющим пильной шины. Шина и цепь съемные.

Пильная цепь приводится в движение посредством передачи вращения от двигателя через приводную шестерню.

Остановка цепи осуществляется механическим тормозом. Данный тормоз приводится в действие от нажатия на рычаг тормоза цепи 2 (рис. 3) при отскоке пилы либо принудительно.

Пила имеет автоматическую принудительную систему смазки пильной цепи.

Подача масла насосом начинается по достижении двигателем рабочей частоты вращения. Смазка цепи прекращается при отключении двигателя.

УСТРОЙСТВО



Рис. 3

- | | |
|--|--|
| 1. Пильная шина | 11. Устройство натяжения цепи |
| 2. Рычаг тормоза цепи | 12. Боковая крышка |
| 3. Передняя рукоятка | 13. Кнопка индикатора заряда аккумулятора |
| 4. Кнопка защиты от случайного включения | 14. Индикатор заряда аккумулятора |
| 5. Клавиша выключателя | 15. USB-порт для зарядки портативных устройств |
| 6. Задняя рукоятка | 16. Зарядное устройство |
| 7. Аккумулятор Li-Ion 62 В, 4 А·ч | 17. Индикатор зарядного устройства |
| 8. Пильная цепь | 18. Контакты зарядного устройства |
| 9. Защитный кожух | 19. Вилка зарядного устройства |
| 10. Рукоятка фиксации шины | |

ТЕХНИЧЕСКИЕ ХАРАКТЕРИСТИКИ

Артикул / Модель	58620 / RCS400-62
Тип аккумулятора	Li-Ion
Напряжение аккумулятора, В	62
Частота вращения, об/мин	11000
Длина шины, дюймы/см	16/40
Шаг цепи, дюймы	3/8
Количество звеньев	56
Толщина ведущего звена, мм	1,3
Скорость движения цепи, м/с	20

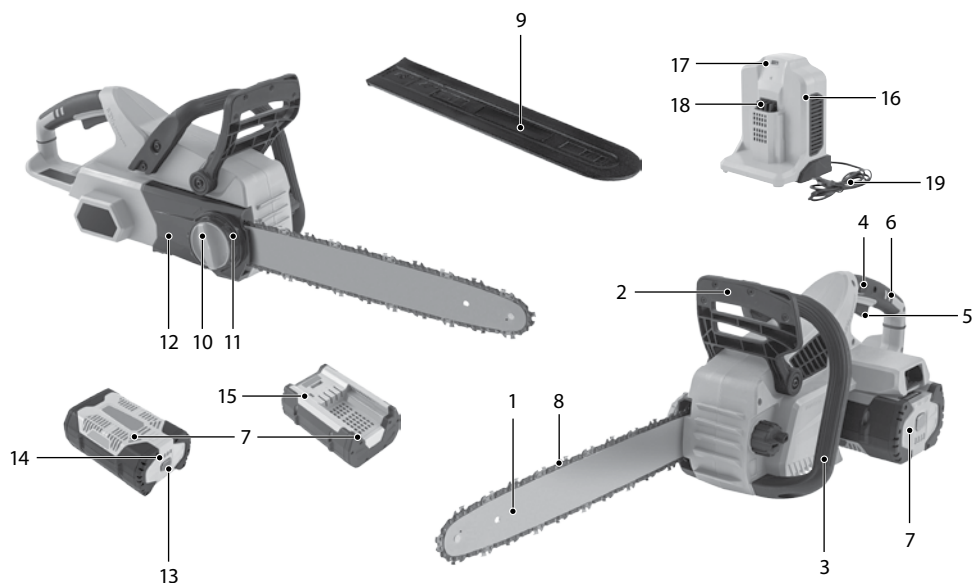
Артикул / Модель	58620 / RCS400-62
Уровень звукового давления (L_{pA}), дБ(A)	88,8
Неопределенность уровня звукового давления (L_{pA}), дБ(A)	3
Уровень звуковой мощности (L_{wA}), дБ(A)	104
Неопределенность уровня звуковой мощности (L_{wA}), дБ(A)	3,09
Уровень вибраций, m/s^2	2,15
Неопределенность уровня вибраций, m/s^2	1.5
Масса нетто (в сборе), кг	5,87
Масса в упаковке, кг	6,7

ПОДГОТОВКА К ЭКСПЛУАТАЦИИ

Распаковка

В момент покупки изделие передается покупателю в картонной транспортной таре, внутри которой предусмотрены специальные защитные элементы, обеспечивающие защиту изделия при транспортировке. Для извлечения инструмента из упаковки удалите упаковочную ленту, откройте коробку и аккуратно извлеките комплектующие.



ВНИМАНИЕ!

Всегда после распаковки и транспортировки следует проводить проверку комплектации и технического состояния изделия.

Упаковочные материалы рекомендуется сохранить на случай транспортировки устройства.

Установка пильной шины и пильной цепи



ВНИМАНИЕ!

При работе с цепью обязательно надевайте защитные перчатки.

1. Выключите пилу, извлеките аккумулятор и наденьте защитные перчатки.
2. Открутите полностью рукоятку фиксации шины 1 (рис. 4) против часовой стрелки.
3. Снимите боковую крышку 3 (рис. 4).
4. Установите шестерню натяжения цепи 1 (рис. 5) на пильную шину, установите пильную цепь 2 (рис. 5) в паз направляющей шины, убедившись, что звенья цепи пилы направлены в правильном направлении и совпадают с маркировкой на шине.



Рис. 4



Рис. 5

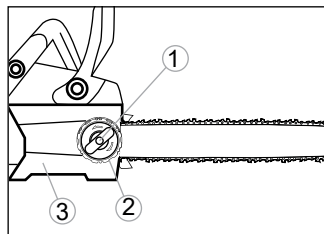

Рис. 6

5. Установите шину с цепью на пилу (рис. 6). Установите натяжную шестерню 1 (рис. 6) на фиксирующую шпильку с резьбой 2 (рис. 6), поместите пильную цепь вокруг звездочки 3 (рис. 6) таким образом, чтобы звенья цепи соответствовали направлению цепи, указанному на корпусе.

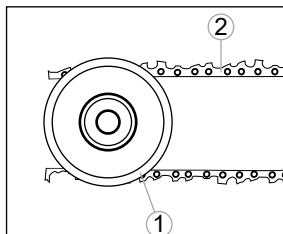
6. Установите боковую крышку 3 (рис. 4), накрутите рукоятку фиксации шины 1 (рис. 4), не затягивая ее, затем с помощью устройства для натяжения цепи 2 (рис. 4) натяните цепь, после зафиксируйте до упора рукоятку фиксации шины 1 (рис. 4).

Регулировка натяжения цепи

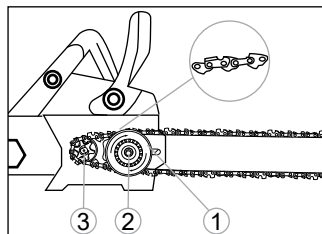

ВНИМАНИЕ!

При работе с цепью обязательно надевайте защитные перчатки.

Перед началом работы и периодически во время работы проверяйте натяжение цепи. Это повысит производительность пилы и продлит срок ее службы. Помните, что детали изнашиваются быстрее, если цепь провисает или слишком сильно натянута. Новая цепь быстро провисает и требует натяжения после 5-10 спиллов. Со временем интервал между натяжениями возрастает.



Рис. 7а

1. Поверните фиксирующую рукоятку 1 (рис. 4) против часовой стрелки, ослабляя соединение.
2. Для натяжения цепи поверните кольцо натяжения 2 (рис. 4) по часовой стрелке. Чтобы уменьшить натяжение цепи, поверните кольцо 2 (рис. 4) против часовой стрелки.
3. После регулировки цепи закрутите фиксирующую рукоятку 1 (рис. 4) по часовой стрелке. Убедитесь в надежности соединения.
4. Цепь считается правильно натянутой, если ее можно передвигать по шине рукой с небольшим усилием. Цепь должна хорошо прилегать к нижней стороне полотна пилы и оттягиваться рукой от полотна приблизительно на 4-6 мм, как указано на рис. 7а.

ПРИМЕЧАНИЕ. Если цепь передвигается по шине с трудом или останавливается, это означает, что она слишком сильно натянута. Следует ослабить натяжение.

Заправка пилы маслом. Замена масла

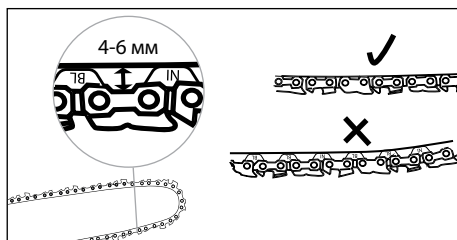

ВНИМАНИЕ!

Никогда не используйте отработанное масло! Отработанное масло вредно для окружающей среды, а также может привести к поломке пилы.

Для смазки пильной цепи и полотна пилы необходимо использовать масло для цепных пил. Применение минерального масла недопустимо. В целях охраны окружающей среды предписано использование биологически утилизируемого цепного масла. Биологически утилизируемое масло может храниться только ограниченное время и должно быть использовано в течение указанного срока годности.



ВНИМАНИЕ!

Перед заправкой масляного бачка обязательно отсоедините аккумуляторную батарею.

Пила автоматически смазывается при работе инструмента. Периодически проверяйте количество оставшегося масла через окно масляного бака.

Для замены масла:

- отсоедините аккумулятор;
- положите пилу набок;
- открутите крышку масляного бачка 1 (рис. 76) и при необходимости слейте остаток масла, находящегося в бачке, если срок его годности истек;
- залейте свежее масло в заливную горловину (рекомендуем использовать масло SAE#10W-30 или эквивалентное масло для шин и цепей).



Рис. 76

ЭКСПЛУАТАЦИЯ

Подготовка к использованию

Перед началом работы проверьте рабочее место и удалите с него посторонние предметы, которые могут стать причиной различных травм или повреждения оборудования.

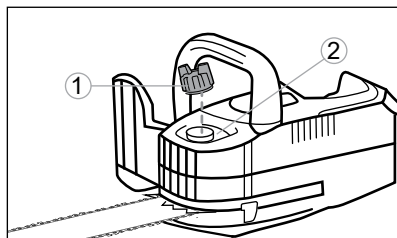
Работайте с инструментом только в светлое время суток или в условиях хорошей освещенности.

Для запуска инструмента установите аккумуляторную батарею, переведите рычаг тормоза цепи 2 (рис. 3) в рабочее положение (на себя, в сторону передней рукоятки), нажмите кнопку блокировки 4 (рис. 3) и, не отпуская ее, нажмите на кнопку выключателя 5 (рис. 3). Для выключения устройства отпустите кнопку выключателя и отсоедините аккумуляторную батарею.



ВНИМАНИЕ!

В случае опасности (нарушение в работе инструмента, отскок пилы и т.п.) толкните рычаг тормоза цепи вперед запястьем левой руки, не отпуская переднюю рукоятку – двигатель и пильная цепь будут остановлены мгновенно.

Обрезка ветвей



ВНИМАНИЕ!

Не производите обрезку веток, стоя на стволе. Это может привести к серьезным травмам.

Обрезка ветвей производится с поваленного дерева. Не отрезайте ветки, поддерживающие ствол и не позволяющие ему скатиться (А, рис. 8), пока не распилите ствол.

Ветки, подверженные внешней нагрузке, следует отрезать снизу вверх во избежание заклинивания пилы.

Поперечное пиление

Распиливание выполняется поперек древесных волокон. При работе на наклонной площадке убедитесь в том, что заняли устойчивое положение и стоите на более высокой стороне склона по отношению к стволу.

Желательно, чтобы ствол лежал на опорах, а отпиливаемый конец не находился на земле. Следите за тем, чтобы цепь не врезалась в землю, поскольку это вызовет быстрый износ цепи.

При поперечном пилении зубчатый упор 1 (рис. 9) должен устанавливаться на отпиливаемое бревно.



Рис. 8



Рис. 9

1. В случае когда ствол находится на опорах по всей длине, ведите пилу сверху вниз и одновременно с этим следите, чтобы цепь не врезалась в землю (рис. 10).

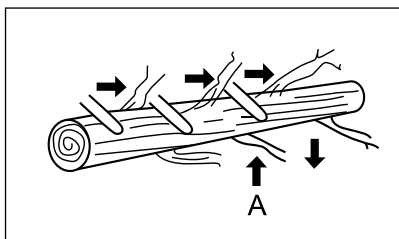
2. В случае когда ствол лежит на опоре одним концом, сначала выполните срез снизу до 1/3 диаметра ствола во избежание раскалывания. Затем закончите срез сверху так, чтобы он совпал с первым срезом, избегая заклинивания (рис. 11).

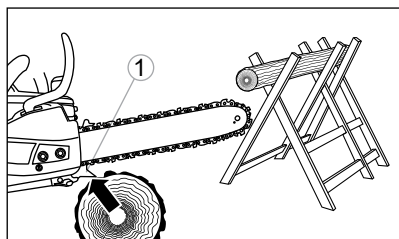

Рис. 10



Рис. 11

3. В случае когда ствол находится на опорах с двух концов, сначала пропилите сверху на 1/3 диаметра ствола, чтобы избежать раскалывания. После этого закончите срез снизу так, чтобы он совпал с первым срезом, избегая заклинивания (рис. 12).

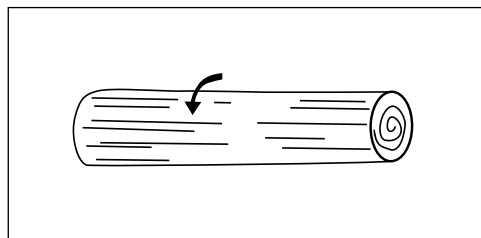
Для распила на куски ствол лучше всего подпирать козлами. Если это сделать невозможно, ствол следует приподнять и уложить на бревна. Убедитесь, что ствол надежно закреплен.

В целях личной безопасности и облегчения пиления соблюдайте правильное положение тела (рис. 13):

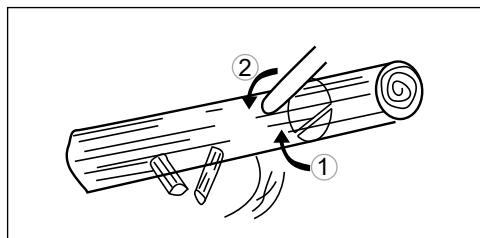
1. Крепко держите пилу обеими руками справа от тела.
2. Держите руку на передней рукоятке максимально выпрямленной.
3. Поддерживайте равновесие, опираясь на обе ноги.



Рис. 12



Рис. 13

Зарядка батареи

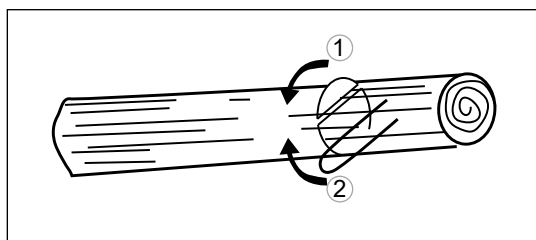

ВНИМАНИЕ!

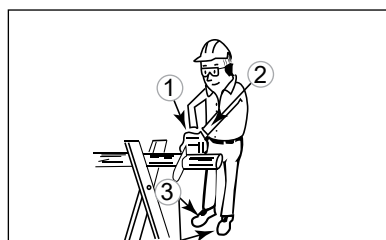
Зарядное устройство следует подключать только к однофазной сети переменного тока, напряжение которой соответствует напряжению, указанному на маркировочной табличке зарядного устройства.

Вставьте вилку кабеля питания зарядного устройства в розетку сети питания. Через 1...2 с индикатор 17 (рис. 3) зарядного устройства начнет светиться зеленым светом, что свидетельствует о готовности к работе. Установите заряжаемую батарею в направляющие зарядного устройства до упора, не прикладывая значительных усилий. Если аккумуляторная батарея не устанавливается на зарядное устройство без значительных усилий, проверьте соответствие зарядного устройства и аккумуляторной батареи по номинальному напряжению и модели. Если батарея разряжена или заряжена не полностью, индикатор зарядного устройства 17 (рис. 3) поменяет цвет свечения с зеленого на красный, что свидетельствует об идущем процессе зарядки.

По достижении полного заряда батареи индикатор 17 (рис. 3) зарядного устройства переключится на зеленое свечение.



ВНИМАНИЕ!

Зарядка батареи возможна при температуре окружающей среды от 0 °С до +40 °С. Запрещается заряжать батарею при отрицательной температуре окружающей среды.

ПРИМЕЧАНИЕ. Не забудьте отключить зарядное устройство по завершении зарядки.

Ваш инструмент оборудован литий-ионной аккумуляторной батареей, не имеющей эффекта памяти. Батареи такого типа допускают подзарядку.

Храните батарею заряженной при температуре не ниже 0 °С.

ПРИМЕЧАНИЕ. Новая аккумуляторная батарея может достигнуть своей номинальной емкости по истечении двух-трех циклов заряд-разряд.

Уровень заряда аккумуляторной батареи можно оценить, нажав на кнопку 13 (рис. 3) на батарее.

- Если четыре светодиода горят зеленым цветом, аккумулятор полностью заряжен. Емкость аккумуляторной батареи составляет от 75% до 100%.
- Если три светодиода горят зеленым, емкость аккумуляторной батареи составляет от 50% до 75%.
- Если два светодиода горят зеленым, емкость аккумуляторной батареи составляет от 25% до 50%.
- Если только один светодиод горит зеленым, емкость аккумуляторной батареи ниже 25%. В этом случае аккумулятор можно использовать как обычно до автоматического отключения управляющей программой.
- Если только один светодиод горит зеленым, но аккумулятор не может отдать питание, аккумулятор необходимо зарядить.

Порт питания USB



ВНИМАНИЕ!

Аккумуляторная батарея оснащена портом USB.

Аккумуляторная батарея может использоваться в качестве портативного зарядного устройства для зарядки телефонов, планшетов, MP3-плееров и других мобильных устройств.

1. Убедитесь, что аккумулятор полностью заряжен.
2. Поместите USB-кабель от телефона в порт USB 15 (рис. 3) на аккумуляторе для зарядки устройства.
3. Для подачи энергии от аккумулятора нажмите кнопку 13 (рис. 3).

ТЕХНИЧЕСКОЕ ОБСЛУЖИВАНИЕ



ВНИМАНИЕ!

Перед началом работ по обслуживанию и настройке инструмента отсоедините аккумуляторную батарею. Для обеспечения качественной и безопасной работы следует постоянно содержать инструмент и его вентиляционные отверстия в чистоте.

Проведение своевременного технического обслуживания позволит продлить срок службы инструмента и увеличить эффективность работы.

Техническое обслуживание устройства, за исключением упомянутых здесь операций, должно производиться квалифицированным персоналом в авторизованных сервисных центрах.

Если вы заметили снижение эффективности инструмента, посторонний шум или запах, то необходимо обратиться в центр технического обслуживания для своевременной диагностики и ремонта.

Каждый раз по окончании работ проверяйте устройство на предмет целостности компонентов и надежности соединений. При необходимости обратитесь в авторизованный сервисный центр.

Очистка инструмента



ВНИМАНИЕ!

Запрещается использовать воду и другие жидкости для очистки!

Соблюдайте осторожность при очистке инструмента. Всегда используйте защитные перчатки.

Выключите устройство. Отсоедините аккумуляторную батарею.

Подождите приблизительно 15-20 минут до полного охлаждения двигателя.

Протрите все поверхности пилы сухой тряпкой или ветошью, при необходимости используйте специальную щетку.

Для обеспечения безупречной работы масляного насоса необходимо периодически очищать маслопроводящий паз 1 (рис. 14) и маслопроводящее отверстие в шине пилы 2 (рис. 14).

Обслуживание шины

Необходимо регулярно смазывать зубчатое колесо на верхушке шины.

Правильный уход за шиной, описанный в настоящем разделе, имеет существенное значение для качественной работы цепной пилы.

Для смазки звездочки шины рекомендуется использование шприца для смазки (в комплект не входит).

Для обслуживания звездочки шины:

1. Отсоедините аккумулятор.
2. Очистите цепное зубчатое колесо шины.
3. Поместите иглообразную дюзу шприца в отверстие для смазки и вводите смазку до тех пор, пока она не появится на внешней кромке звездочки шины (рис. 15).
4. Перемещайте цепь вручную. Повторите вышеописанную процедуру смазки, пока не будет смазана вся звездочка шины.

Для равномерного изнашивания шину следует переворачивать через каждые 8 часов работы.

Поддерживайте чистой канавку шины и отверстие для смазки с помощью приспособления для очистки (в комплект не входит) (рис. 16).



Рис. 14



Рис. 15

Регулярно проверяйте на наличие износа направляющие шины, в случае необходимости удалите с них заусеницы, а плоским напильником зачистите направляющие под прямым углом (рис. 17).

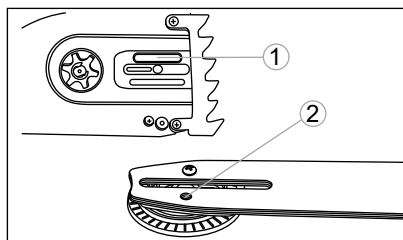

Рис. 16

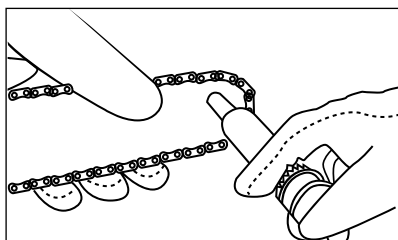

Рис. 17

Обслуживание цепи

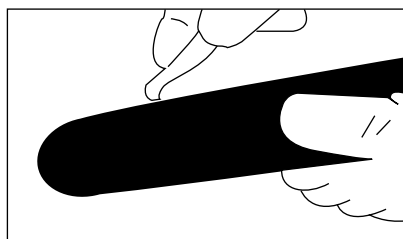
Регулярно проверяйте натяжение цепи и при необходимости регулируйте ее согласно данному руководству.

Проверяйте состояние режущих кромок цепи. При снижении качества распила заточите цепь или обратитесь в авторизованный сервисный центр.

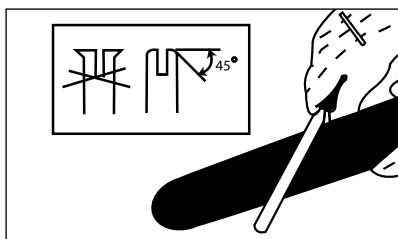
Все пильные зубья должны быть одинаковой длины (размера). Различные по высоте пильные зубья приводят к неравномерному движению цепи, что может стать причиной ее разрыва!

Минимальная длина пильных зубьев равна 3 мм. При достижении минимальной длины пильных зубьев пильную цепь больше не следует затачивать, ее необходимо заменить на новую.

Расстояние между ограничителем глубины и режущей кромкой определяет величину среза каждым зубом (рис. 18).

Угол затачивания, равный 30° , должен быть одинаковым у всех пильных зубьев. Неравные углы приводят к неравномерному движению цепи, повышают износ и могут привести к ее разрыву!

Передний угол пильного зуба пилы, равный 85° , образуется естественным путем за счет глубины проникновения круглого напильника. Если ведение предписанного напильника правильно, то передний угол пильных зубьев пилы образуется сам собой (рис. 19).



Рис. 18



Рис. 19

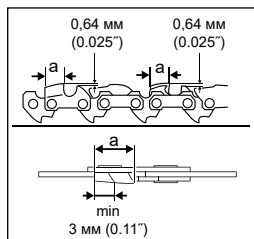

Рис. 20

Для заточки необходимо использовать специальный держатель с круглым напильником $\varnothing 4$ мм. Обычные круглые напильники для этой цели непригодны. Заточку следует производить только движением напильника вперед (по направлению стрелки). При движении напильника назад следует снизить давление на инструмент (рис. 20).

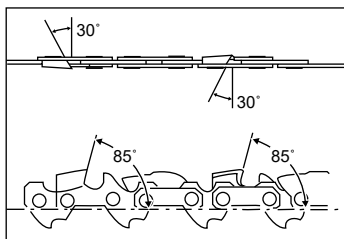
Сначала затачивается самый короткий пильный зуб. Его длина является заданной длиной для затачивания всех остальных зубов пильной цепи. Напильник следует вести, как показано на рисунке. Держатель напильника облегчает его ведение во время затачивания, на нем нанесена маркировка правильного угла заточки в 30° (маркировку следует выровнять в направлении пильной цепи). Он ограничивает глубину проникновения ($4/5$ диаметра напильника) (рис. 21).

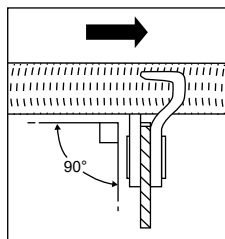

Рис. 21



Рис. 22

Даже незначительное превышение зубца ограничителя глубины необходимо сточить специальным плоским напильником. Ограничитель глубины следует закруглить спереди. В конце процесса затачивания необходимо проверить высоту ограничителя глубины с помощью цепного измерительного шаблона (рис. 22).

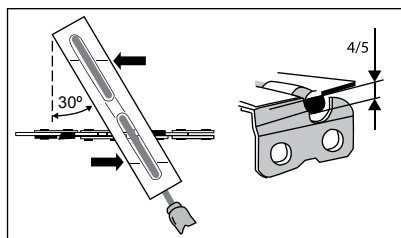
Если вы заметили снижение эффективности инструмента, посторонний шум или запах, то необходимо обратиться в центр технического обслуживания для своевременной диагностики и ремонта.

ВОЗМОЖНЫЕ НЕИСПРАВНОСТИ И СПОСОБЫ ИХ УСТРАНЕНИЯ

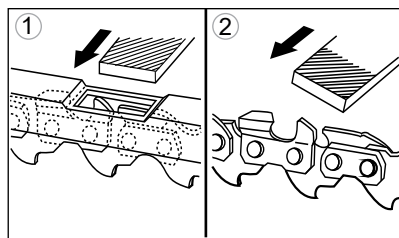
Неисправность	Причина	Способ устранения
Пила не запускается.	Аккумулятор вставлен не полностью.	Вставьте аккумулятор до упора.
	Нет электрического контакта между пилой и аккумулятором.	Извлеките аккумулятор, проверьте контакты и переустановите аккумулятор.
	Батарейный блок недостаточно заряжен.	Зарядите аккумулятор.
	Аккумулятор или пила слишком горячие.	Дайте аккумулятору или пиле остыть.
	Задействован цепной тормоз.	Перед запуском убедитесь, что тормоз цепи находится в крайнем заднем положении (тормоз цепи отключен).
	Кнопка блокировки или кнопка включения не нажаты.	Нажмите кнопку блокировки и кнопку включения одновременно для запуска.
	Пильная цепь завязла в древесине.	Выключите пилу, извлеките шину и цепь из дерева, затем перезапустите пилу.
	Мусор внутри боковой крышки.	Извлеките аккумулятор, затем снимите боковую крышку и очистите от мусора.
Двигатель работает, но цепь не движется.	Аккумулятор слишком холодный.	Дайте аккумулятору нагреться при комнатной температуре без использования каких-либо нагревательных приборов.
	Цепь не входит в зацепление с ведущей звездочкой.	Установите цепь на место, убедившись, что звенья цепи полностью входят в зацепление с звездочкой. Смотрите раздел «Установка пильной шины и пильной цепи» в данном руководстве для получения инструкций по установке.
Цепной тормоз не включается.	Мусор, препятствующий полному перемещению предохранителя для рук.	Очистите внешний цепной тормозной механизм от мусора.
	Возможная неисправность цепного тормоза.	Обратитесь в авторизованный сервисный центр.

Неисправность	Причина	Способ устранения
Пила не режет должным образом.	Недостаточное натяжение цепи.	Натяните цепь согласно инструкциям в разделе «Регулировка натяжения цепи».
	Цепь установлена в неправильном направлении.	Переустановите цепь согласно инструкциям в разделах «Установка пильной шины и пильной цепи» и «Обслуживание шины».
	Затупилась цепь.	Заточите или замените цепь.
	Отсутствует смазка цепи или чрезмерно растянутая цепь.	Проверьте уровень масла. При необходимости долейте масло в бачок. Проверьте, не засорена ли масляная система. Натяните цепь согласно разделам «Регулировка натяжения цепи» и «Заправка пилы маслом. Замена масла».
	Цепь не входит в паз направляющей шины.	Переустановите цепь в паз согласно инструкциям в разделах «Установка пильной шины и пильной цепи» и «Регулировка натяжения цепи».
Шина и цепь нагреваются и/или дымятся.	Натяжение цепи слишком сильное.	Натяните цепь согласно инструкциям в разделах «Регулировка натяжения цепи» и «Обслуживание шины».
	Недостаточно масла в масляном баке.	Залейте масло в маслобак.
	Мусор в пазе направляющей шины.	Остановите пилу, извлеките аккумулятор, удалите мусор из паза шины цепи.

Техническое обслуживание следует проводить в специализированных сервисных центрах. Список сервисных центров представлен на сайте <http://ipsremont.ru/kontakty/>.

Перечень критических отказов

- не использовать при сильном искрении;
- не использовать при появлении сильной вибрации;
- не использовать с перебитым или оголенным электрическим кабелем;
- не использовать при появлении дыма непосредственно из корпуса изделия.

Возможные ошибочные действия персонала

- не использовать с поврежденной рукояткой или поврежденным защитным кожухом;
- не использовать на открытом пространстве во время дождя;
- не включать при попадании воды в корпус.

Критерии предельных состояний

- перетерт или поврежден электрический кабель;
- поврежден корпус изделия.

ХРАНЕНИЕ

Во время назначенного срока службы храните инструмент в сухом отапливаемом помещении. Рекомендуемая температура хранения от 0 °С до +40 °С. Инструмент храните в фирменной упаковке и с установленным защитным кожухом. Аккумуляторные батареи храните в заряженном состоянии.

ТРАНСПОРТИРОВКА

Изделие можно транспортировать любым видом закрытого транспорта в упаковке производителя или без нее, с защитой изделия от механических повреждений, атмосферных осадков, воздействия химических активных веществ и обязательным соблюдением мер предосторожности при перевозке хрупких грузов, что соответствует условиям перевозки 8 по ГОСТ 15150–89.

ГАРАНТИЙНЫЕ ОБЯЗАТЕЛЬСТВА

На изделие распространяется гарантия производителя.

Период гарантийного обслуживания указан в гарантийном талоне и исчисляется с момента продажи. Правила гарантийного обслуживания приведены в гарантийном талоне.

СРОК СЛУЖБЫ

Средний срок службы изделия при условии соблюдения потребителем правил эксплуатации составляет 3 года.

УТИЛИЗАЦИЯ

Пила, выработавшая назначенный срок службы, подлежит утилизации в соответствии с правилами, установленными природоохранным и иным законодательством страны, в которой эксплуатируется пила.

ДАТА ИЗГОТОВЛЕНИЯ

Серийный номер указан на инструменте в формате КККК-ММГГ-АААХХХХХ

КККК-ММГГ-АААХХХХХ

1 2 3 4

1. Код поставщика
2. Месяц и год производства
3. Три последние цифры артикула товара
4. Порядковый номер изделия в партии от 00001 до 99999

ИМПОРТЕР

Импортер/лицо, уполномоченное изготовителем, и продавец в РФ: ООО «МИР ИНСТРУМЕНТА», 142700, РФ, МО, г. Видное, ул. Радиальная 3-я, д. 8, пом. 1-Н, ком. 2; в РК: ТОО «Мир инструмента-Алматы», РК, Алматинская обл., Карасайский р-н, Ельтайский с/о, с. Береке. Телефон: +7 (495) 234-41-30.

Изготовитель: Ningbo Daye Garden Machinery Co., Ltd. No.58 Jinfeng Road, Yuyao, Zhejiang 315403, China.

Сделано в Китае.

Изделие соответствует следующим нормативным документам:

ТР ТС 010/2011 «О безопасности машин и оборудования»;

ТР ТС 020/2011 «Электромагнитная совместимость технических средств»;

ТР ТС 037/2016 «Об ограничении применения опасных веществ

в изделиях электротехники и радиоэлектроники».

Гарантийный талон

срок гарантии 36 месяцев

ВНИМАНИЕ!

Пожалуйста, требуйте от продавца полностью заполнить все поля гарантийного талона.

Наименование изделия:

Серийный номер:

Дата продажи:

Наименование и адрес торговой организации:

Изделие проверено в присутствии потребителя:

Печать торговой организации и подпись продавца:

Благодарим вас за приобретение нашей продукции. Фирма-изготовитель предоставляет на приобретенное вами изделие настоящую гарантию сроком на 36 месяцев со дня продажи.

ВНИМАНИЕ! ИЗДЕЛИЕ В ГАРАНТИЙНУЮ МАСТЕРСКУЮ СДАЕТСЯ В ЧИСТОМ ВИДЕ.

Гарантийные обязательства компании ООО «МИР ИНСТРУМЕНТА»

При покупке изделия требуйте проверки его комплектности и исправности в вашем присутствии, инструкцию по эксплуатации на русском языке и заполненный гарантийный талон.

Перед началом работы с данным изделием следует внимательно ознакомиться с инструкцией по эксплуатации. Все условия гарантии соответствуют действующему законодательству РФ.

Гарантийный срок на данное изделие составляет 36 месяцев и исчисляется со дня продажи конечному потребителю.

На аккумуляторные батареи, входящие в комплект поставки инструмента, а также на продающиеся отдельно гарантийный срок составляет 12 месяцев.

В случае устранения недостатков товара гарантийный срок на него продлевается на период, в течение которого товар находился в ремонте. Указанный период исчисляется со дня обращения потребителя с требованием об устранении недостатков товара до дня выдачи его по окончании ремонта.

Гарантийные обязательства распространяются только на неисправности, выявленные в течение гарантийного срока и обусловленные производственными или конструктивными факторами.

Гарантия не распространяется:

- Если детали были подвержены рабочему и другим видам естественного износа, а также при неисправности инструмента, вызванной данными видами износа.
- На неисправности инструмента, вызванные несоблюдением инструкций по эксплуатации или произошедшие в результате использования инструмента не по назначению, во время использования при неблагоприятных условиях окружающей среды, ненадлежащих производственных условиях, вследствие перегрузок или недостаточного, ненадлежащего технического обслуживания или ухода, в том числе при засорении топливной системы, самостоятельной регулировке карбюратора, работе при пониженном или повышенном напряжении питающей сети.
- При использовании изделия в условиях высокой интенсивности работ и сверхтяжелых нагрузок. К безусловным признакам перегрузки изделия относятся, помимо прочего, появление трещин, деформация или оплавление деталей и узлов изделия, потемнение или обугливание изоляции проводов под воздействием высокой температуры, коробление деталей и корпуса двигателя.
- На механические повреждения (трещины, сколы и т.д.) и повреждения, вызванные воздействием агрессивных сред, высокой влажности и высоких температур, попаданием инородных предметов в вентиляционные отверстия электроинструмента, а также повреждения, наступившие вследствие коррозии металлических частей и неправильного хранения.
- На естественный износ принадлежностей, быстроизнашивающихся частей и расходных материалов, таких как свечи зажигания, ручные стартеры ДВС, фильтры, приводные ремни, направляющие ролики, резиновые амортизаторы, уплотнители, прокладки, сальники, манжеты и другие РТИ, шины колес, защитные кожухи, пыльные цепи, пыльные шины, ведущие и ведомые звездочки, крыльчатки насосов, лески и головки для триммера, кабели питания, сварочные кабели, зажимы массы и электрододержатели, шланги, моечные пистолеты, форсунки, пенокомплекты, цанги, патроны, подошвы, угольные щетки, стволы перфораторов, ножи, пилки, абразивы, сверла, буры и т.п.
- При наличии следов вскрытия, ремонта или модификации инструмента вне уполномоченного сервисного центра.
- На повреждения и дефекты, вызванные неблагоприятными атмосферными и иными внешними воздействиями на изделие, такими как дождь, снег, повышенная влажность, нагрев, агрессивные среды, стихийное бедствие.
- В случае использования принадлежностей, расходных материалов и запасных частей, ГСМ, не рекомендованных производителем.
- На профилактическое и техническое обслуживание изделия, например: регулировку, чистку, смазку, замену расходных материалов и другие виды работ, не связанные с производственным дефектом.

Средний срок службы изделия – 5 лет.

Устранение неисправностей, признанных как гарантийный случай, осуществляется на выбор компании посредством ремонта или замены неисправного инструмента на новый (возможно, на модель следующего поколения). Замененные инструменты и детали переходят в собственность компании.

Гарантийные претензии принимаются в течение гарантийного срока. Для этого необходимо предъявить или отправить неисправный инструмент в сервисный центр (адреса и контактные данные указаны на сайте ipsremont.ru) или в торговую точку по месту приобретения товара, приложив заполненный гарантийный талон, подтверждающий дату покупки товара и его наименование. Инструмент, направленный в торговую точку или в сервисный центр в частично или полностью разобранном виде, под действие гарантии не подпадает. Все риски по пересылке инструмента в торговую точку или в сервисный центр несет владелец инструмента. Другие претензии, кроме упомянутого права на бесплатное устранение недостатков инструмента, под действие гарантии не подпадают.

С уважением, компания ООО «МИР ИНСТРУМЕНТА»

Изделие проверялось в моем присутствии, исправно, укомплектовано, внешний вид без повреждений. Всю необходимую для использования данного изделия информацию и руководство от продавца получил, с условиями гарантии ознакомлен и согласен, правильность заполнения гарантийного талона проверил.

_____ Подпись покупателя

Адреса и телефоны сервисных центров вы можете найти на сайте www.ipsremont.ru или уточнить в филиалах компании ООО «МИР ИНСТРУМЕНТА». Адреса и телефоны филиалов указаны на официальном сайте компании ООО «МИР ИНСТРУМЕНТА» www.instrumenta.ru.



СВЕДЕНИЯ О РЕМОНТЕ

№1 №1

ОТРЫВНОЙ ТАЛОН



Заполняется сервисным центром

Сервисный наряд №

Дата поступления

Дата выдачи

Наименование сервиса

Исполнитель Ф.И.О.

Печать сервисного центра и подпись ответственного лица

МП



Заполняется продавцом

Наименование изделия

Серийный номер

Дата продажи

МП

Печать торговой организации



СВЕДЕНИЯ О РЕМОНТЕ

№2 №2

ОТРЫВНОЙ ТАЛОН



Заполняется сервисным центром

Сервисный наряд №

Дата поступления

Дата выдачи

Наименование сервиса

Исполнитель Ф.И.О.

Печать сервисного центра и подпись ответственного лица

МП



Заполняется продавцом

Наименование изделия

Серийный номер

Дата продажи

МП

Печать торговой организации



СВЕДЕНИЯ О РЕМОНТЕ

№3 №3

ОТРЫВНОЙ ТАЛОН



Заполняется сервисным центром

Сервисный наряд №

Дата поступления

Дата выдачи

Наименование сервиса

Исполнитель Ф.И.О.

Печать сервисного центра и подпись ответственного лица

МП



Заполняется продавцом

Наименование изделия

Серийный номер

Дата продажи

МП

Печать торговой организации

Заполняется сервисным центром

Сервисный наряд №

Дата поступления

Дата выдачи

Наименование сервиса

Исполнитель Ф.И.О.

Контактная информация пользователя

Ф.И.О.:
Адрес:
Телефон:

Подпись покупателя _____ МП



Заполняется сервисным центром

Сервисный наряд №

Дата поступления

Дата выдачи

Наименование сервиса

Исполнитель Ф.И.О.

Контактная информация пользователя

Ф.И.О.:
Адрес:
Телефон:

Подпись покупателя _____ МП



Заполняется сервисным центром

Сервисный наряд №

Дата поступления

Дата выдачи

Наименование сервиса

Исполнитель Ф.И.О.

Контактная информация пользователя

Ф.И.О.:
Адрес:
Телефон:

Подпись покупателя _____ МП